

Características Gerais:

- Cor da peça: Preta

Características Mecânicas:

Simplex Verificação:

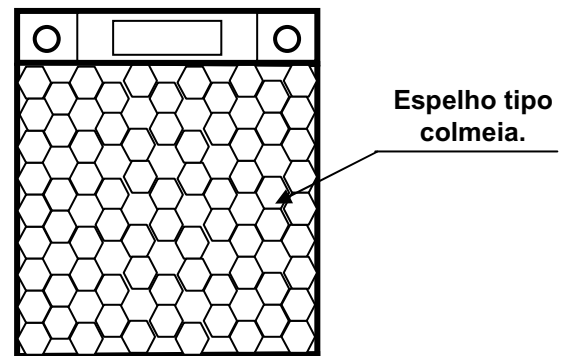
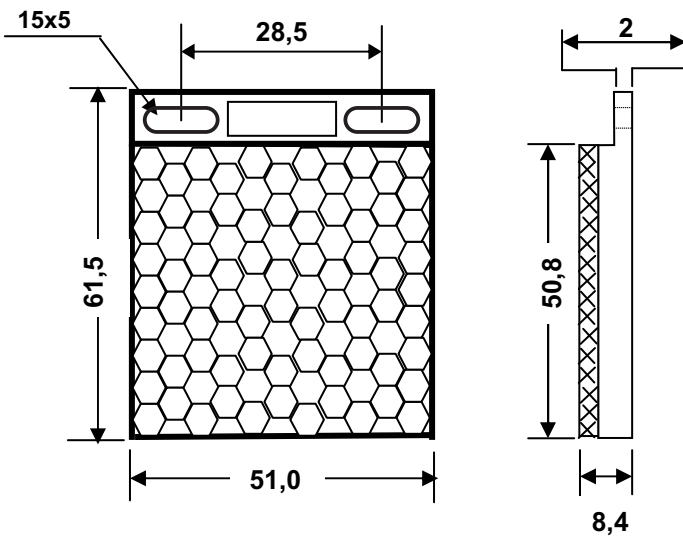

Tolerância: 0,5mm



ELABORAÇÃO:	REVISADO:	APROVADO:	REVISÃO:	Nº PAG.
POR: Juliana A. Pereira	POR: Silvio Baptista	POR: Gilberto Jana	1	1/1
DATA: 26/08/09	DATA: 26/08/09	DATA: 26/08/09		